

## VARAN Splitter Modul

## VSV 041

Das VARAN Splitter-Modul VSV 041 ermöglicht mit seinen 4 VARAN-Out Ports den Aufbau eines VARAN-Bussystems in Baumstruktur.

Am Ethernet Port (IP) eingehende Ethernet-Pakete werden, ähnlich wie bei einem HUB, mittels VtE (VARAN transmits Ethernet) auf alle anderen Ethernet Ports im VARAN-Bussystem und an den VARAN-Manager (und somit auch an die CPU) verteilt.



bis HW 1.x



ab HW 2.x

## Technische Daten

### Leistungsdaten

Schnittstellen	1 x ETHERNET Port VtE (RJ45) 10/100Mbit 1 x VARAN-In (RJ45) 4 x VARAN-Out (RJ45)  (maximale Leitungslänge: 100 m)
Interner Datenspeicher (SPI-Flash)	4 Mbit

### Elektrische Anforderungen

Versorgungsspannung	18-30 V DC
Versorgungsspannung (UL)	18-30 V DC (LVLEC)
Stromaufnahme Versorgungsspannung	Typisch 200 mA (bei +24 V) (bis HW 1.x) Typisch 120 mA (bei +24 V) (ab HW 2.x)
Stromaufnahme Versorgungsspannung (UL)	114 mA (+24 V DC)

**Nur für den Anschluss an eine galvanisch getrennte Versorgung mit einer Nennspannung von 24 V DC geeignet. Die Sicherung ist nach Low Voltage Limited Energy Circuit (LVLEC) im Bereich zwischen der Versorgungsquelle und den Modulen auszuführen.**

### Sonstiges

Artikelnummer	16-023-041
Hardwareversion	1.x, 2.x
Normung	UL508 (E247993)

## Umgebungsbedingungen

Lagertemperatur	-20 ... +85 °C	
Umgebungstemperatur	0 ... +60 °C	
Luftfeuchtigkeit	0-95 %, nicht kondensierend	
EMV-Festigkeit *)	Nach EN 61000-6-2 (Industriebereich)	
EMV-Störaussendung	Nach EN 61000-6-4 (Industriebereich)	
Schockfestigkeit	EN 60068-2-27	150 m/s <sup>2</sup>
Schutzart	EN 60529	IP 20
Schutzart (UL)	open type device	
Verschmutzungsgrad	2	

\*) Schaltschrankmontage erforderlich

### Mechanische Abmessungen bis HW 1.x

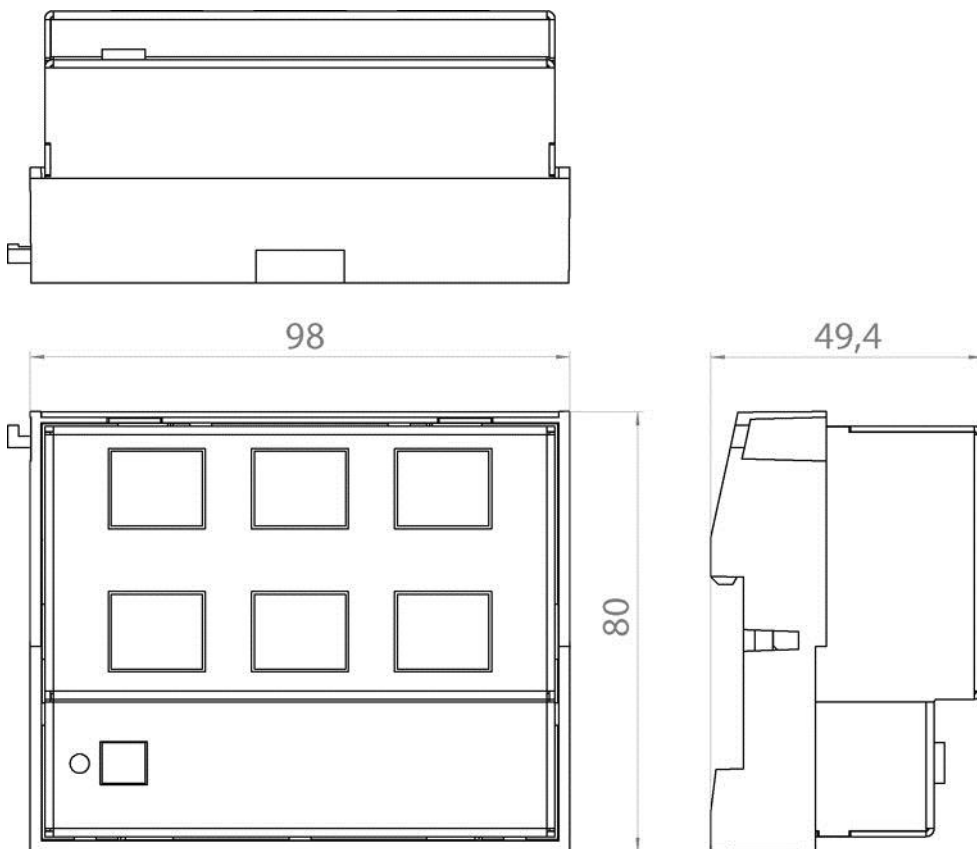

**Mechanische Abmessungen ab HW 2.x**

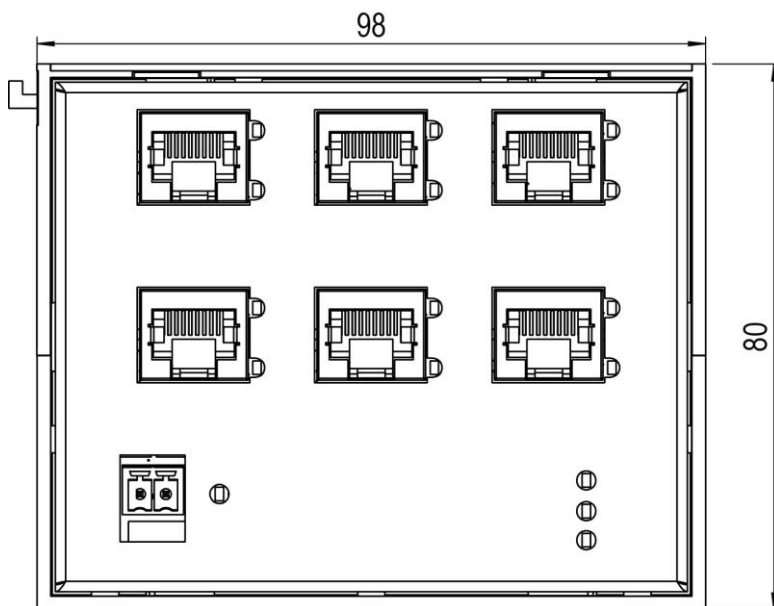
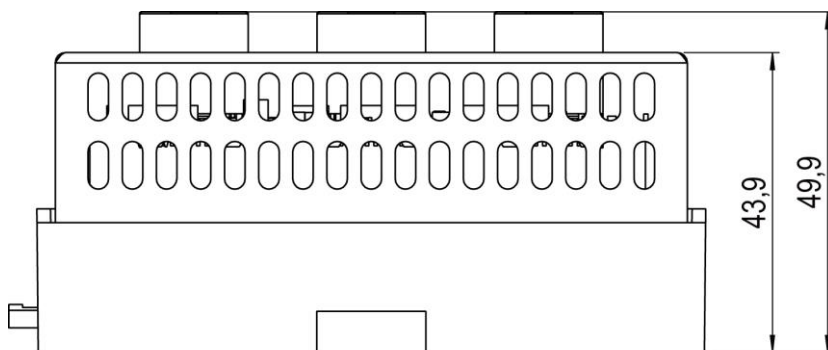

## Anschlussbelegung

### Anschlussbelegung bis HW 1.x

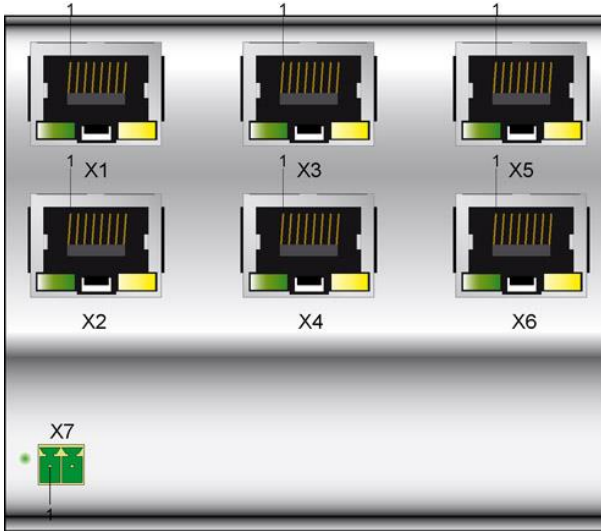

### Anschlussbelegung ab HW 2.x

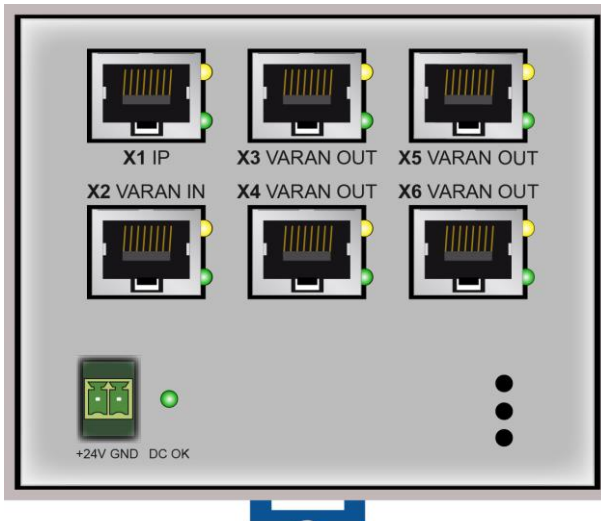

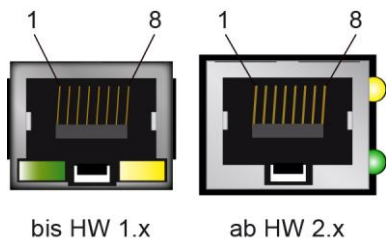
**X1: Ethernet Port VtE (IP)**

Pin	Funktion
1	TX/RX +
2	TX/RX -
3	RX/TX +
4 - 5	not connected
6	RX/TX -
7 - 8	GND

LEDs	Funktion
Gelb	ACTIVE
Grün	LINK

LED	Farbe	Beschreibung
ACTIVE	Gelb	Leuchtet, wenn Daten über Ethernet empfangen oder gesendet werden.
LINK	Grün	Leuchtet, wenn die Verbindung zwischen den beiden PHYs hergestellt ist.
	Grün	Blinkt, wenn Daten über den Ethernet empfangen werden.

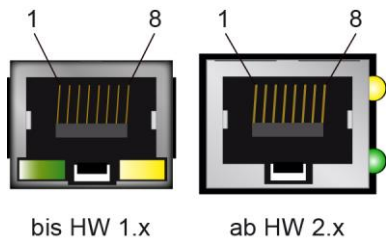
**X2: VARAN-In**

Pin	Funktion
1	TX/RX +
2	TX/RX -
3	RX/TX +
4 - 5	not connected
6	RX/TX -
7 - 8	GND

LEDs	Funktion
Gelb	ACTIVE
Grün	LINK

LED	Farbe	Beschreibung
ACTIVE	Gelb	Leuchtet, wenn Daten über den VARAN-Bus empfangen oder gesendet werden.
LINK	Grün	Leuchtet, wenn die Verbindung zwischen den beiden PHYs hergestellt ist.
	Grün	Blinkt, wenn Daten über den VARAN-Bus empfangen werden.

### X3-X6: VARAN-Out 1-4

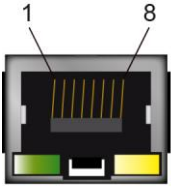

bis HW 1.x

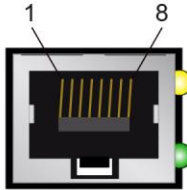

ab HW 2.x

Pin	Funktion
1	TX/RX +
2	TX/RX -
3	RX/TX +
4 - 5	not connected
6	RX/TX -
7 - 8	GND

LEDs	Funktion
Gelb	ACTIVE
Grün	LINK

LED	Farbe	Beschreibung
ACTIVE	Gelb	Leuchtet, wenn Daten über den VARAN-Bus empfangen oder gesendet werden.
LINK	Grün	Leuchtet, wenn die Verbindung zwischen den beiden PHYs hergestellt ist.
	Grün	Blinkt, wenn Daten über den VARAN-Bus empfangen werden.

### X7: Versorgungsstecker



1

Pin	Funktion
1	+24 V-Einspeisung
2	GND

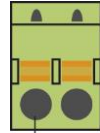

1

Stecker	Typ	Drahtgröße	Max. Anschraubmoment
X1-6	RJ 45	-	-
X7	FK-MCP1,5/2-ST-3,5	0,14-1,5 mm <sup>2</sup> 28-16 AWG (UL/cUL)	Federklemme

**Näheres über den VARAN-Bus ist der VARAN-Bus-Spezifikation zu entnehmen!**

### Zu verwendende Steckverbinder

#### Steckverbinder mit Federzugklemme:

Phoenix Contact: FK-MCP 1,5/ 2-ST-3,5

Das komplette Steckerset CKL 141 mit Federzugklemmen ist bei SIGMATEK unter der Artikelnummer 12-600-141 erhältlich.



## Schirmungsempfehlung VARAN

Das Echtzeit Ethernet Bussystem VARAN weist ein sehr robustes Verhalten im industriellen Umfeld auf. Durch die Verwendung der Standard Ethernetphysik nach IEEE 802.3 erfolgt eine Potentialtrennung zwischen einer Ethernetleitung und den Empfänger- bzw. Senderkomponenten. Nachrichten an einen Busteilnehmer werden im Fehlerfall durch den VARAN Manager sofort wiederholt. Es wird prinzipiell empfohlen die unten angeführten Schirmungsempfehlungen einzuhalten.

Bei Anwendungsfällen in welchen die Busleitung außerhalb des Schaltschranks verlegt werden muss, ist stets auf eine korrekte Schirmung zu achten. Insbesondere, wenn die Busleitung aus baulichen Gründen neben starken elektromagnetischen Störquellen verlegt werden muss. Es wird empfohlen, VARAN-Bus-Leitungen nach Möglichkeit nicht parallel mit leistungsführenden Kabeln zu verlegen.

Die Firma SIGMATEK empfiehlt die Verwendung von Industrial Ethernet Busleitungen nach **CAT5e**.

Bei den Schirmungsvarianten wird empfohlen eine **S-FTP Busleitung** zu verwenden. Es handelt sich dabei um ein symmetrisches mehradriges Kabel mit ungeschirmten Paaren. Als Gesamtschirmung wird ein kombinierter Schirm aus Folie und Geflecht verwendet. Es wird empfohlen eine unlackierte Variante zu verwenden.

**Das VARAN-Kabel ist im Abstand von 20 cm vom Stecker gegen Vibrationen zu sichern!**

## 1. Leitungsführung vom Schaltschrank zu einer externen VARAN-Komponente

Wenn die Ethernet-Leitung von einer VARAN-Komponente zu einem VARAN-Knoten außerhalb des Schaltschranks erfolgt, so wird empfohlen die Schirmung am Eintrittspunkt des Schaltschrankgehäuses aufzulegen. Alle Störungen können dadurch vor den Elektronikkomponenten frühzeitig abgeleitet werden.

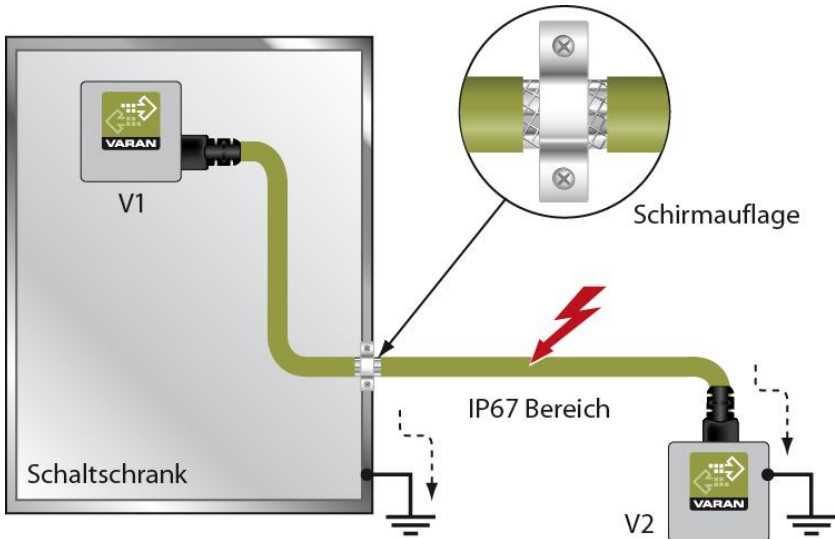

## 2. Leitungsführung außerhalb eines Schaltschranks

Wenn eine VARAN-Bus Leitung ausschließlich außerhalb des Schaltschranks verlegt wird, ist keine zusätzliche Schirmauflage erforderlich. Voraussetzung dafür ist, dass ausschließlich IP67-Module und Steckverbindungen verwendet werden. Diese Komponenten weisen eine sehr robuste und störfeste Bauweise auf. Die Schirmung aller Buchsen von IP67-Modulen wird gemeinsam intern oder über das Gehäuse elektrisch verbunden, wobei die Ableitung von Spannungsspitzen dabei nicht durch die Elektronik erfolgt.

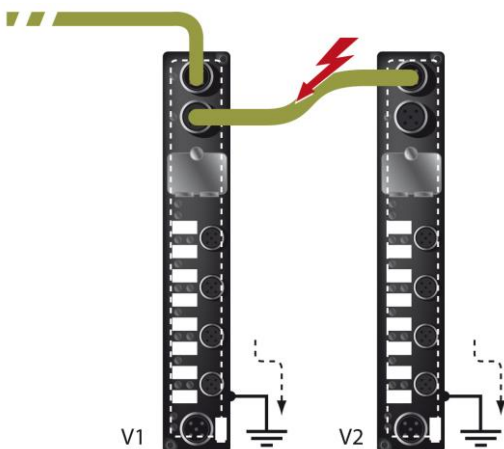

### 3. Schirmung bei einer Leitungsführung innerhalb des Schaltschranks

Bei starken elektromagnetischen Störquellen innerhalb des Schaltschranks (Drives, Transformatoren und dgl.) können Störungen auf eine VARAN-Bus Leitung induziert werden. Die Ableitung der Spannungsspitzen erfolgt über das metallische Gehäuse einer RJ45-Steckverbindung. Störungen werden auf das Schaltschrankgehäuse ohne weitere Maßnahmen über die Platine einer Elektronikkomponente geführt. Um Fehlerquellen bei der Datenübertragung auszuschließen, wird empfohlen die Schirmung vor jeder elektronischen Komponente im Schaltschrank aufzulegen.

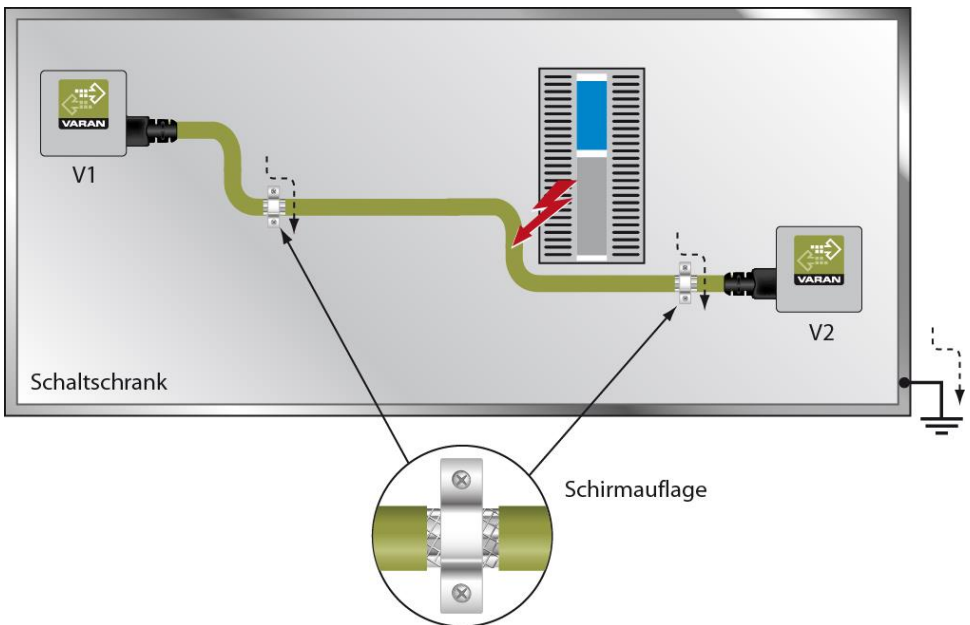

## 4. Anschluss von störungsbehafteten Komponenten

Beim Busanschluss von Leistungsteilen, welche starke elektromagnetische Störquellen darstellen, ist ebenfalls auf die Schirmungsausführung zu achten. Vor einem einzelnen Leistungsteil (oder einer Gruppe aus Leistungsteilen) sollte die Schirmung aufgelegt werden.

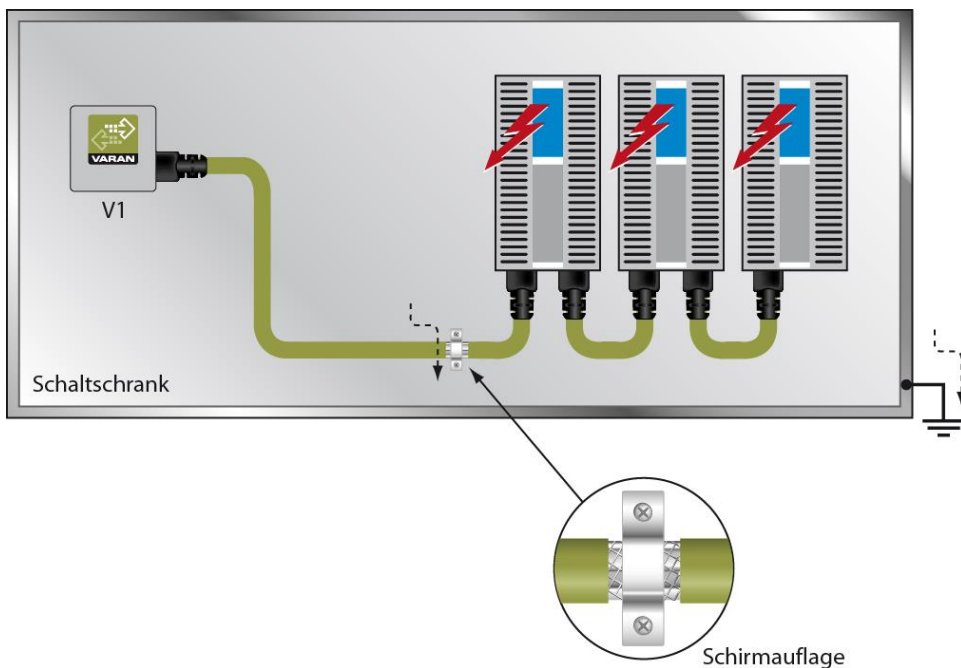

## 5. Schirmung zwischen zwei Schaltschränken

Müssen zwei Schaltschränke mit einer VARAN-Bus Leitung verbunden werden, so wird empfohlen, den Schirm an den Eintrittspunkten der Schaltschränke aufzulegen. Störungen können dadurch nicht bis zu den Elektronikkomponenten im Schaltschrank vordringen.

